

ИСТОЧНИКИ НАПРЯЖЕНИЯ СЕРИИ HOME DS



DS-60-12	DS-60-24
DS-100-12	DS-100-24
DS-200-12	DS-200-24
DS-300-12	DS-300-24
DS-400-12	DS-400-24

1. ОСНОВНЫЕ СВЕДЕНИЯ

- 1.1. Источник питания предназначен для преобразования переменного напряжения электрической сети в постоянное стабилизированное напряжение и используется для питания светодиодных лент и другого светодиодного оборудования.
- 1.2. Высокая стабильность и низкий уровень пульсаций выходного напряжения, высокий КПД.
- 1.3. Защита от перегрузки и короткого замыкания на выходе.
- 1.4. Сетчатый металлический корпус обеспечивает естественное охлаждение без встроенного вентилятора.
- 1.5. Минимальный размер за счет оптимизации конструкции.
- 1.6. Предназначен для эксплуатации только внутри помещений, не допуская попадания влаги (степень защиты IP 20)

2. ОСНОВНЫЕ ТЕХНИЧЕСКИЕ ХАРАКТЕРИСТИКИ

2.1. Общие параметры

Частота питающей сети	50/60 Гц
Температура окружающей среды	-30...+50°C * * <i>Без возникновения условий конденсации влаги.</i>
Степень пылевлагозащиты	IP20

2.2. Характеристики по моделям

Модель	Выходное напряжение (В.)	Выходной ток, макс. (А.)	Выходная мощность макс. (Вт.)	Предельный диапазон вход. напряжения (В.)	Габаритные размеры, (мм.)
DS-60-12	12 В ±4%	5 А	60 Вт	АС 176-264 В	103x53x22
DS-100-12	12 В ±4%	8,3 А	100 Вт	АС 176-264 В	150x53x22
DS-200-12	12 В ±4%	16,7 А	200 Вт	АС 176-264 В	170x53x22
DS-300-12	12 В ±4%	25 А	300 Вт	АС 176-264 В	226x53x22
DS-400-12	12 В ±4%	33,3 А	400 Вт	АС 176-264 В	251x53x22
DS-60-24	24 В ±2%	2,5 А	60 Вт	АС 176-264 В	103x53x22
DS-100-24	24 В ±2%	4,2 А	100 Вт	АС 176-264 В	150x53x22
DS-200-24	24 В ±2%	8,3 А	200 Вт	АС 176-264 В	170x53x22
DS-300-24	24 В ±2%	12,5 А	300 Вт	АС 176-264 В	226x53x22
DS-400-24	24 В ±2%	16,7 А	400 Вт	АС 176-264 В	251x53x22

3. УСТАНОВКА И ПОДКЛЮЧЕНИЕ

**ВНИМАНИЕ!**

Во избежание поражения электрическим током перед началом работ отключите электропитание. Все работы должны проводиться только квалифицированным специалистом.

- 3.1. Извлеките источник питания из упаковки и убедитесь в отсутствии механических повреждений.
- 3.2. Убедитесь, что выходное напряжение и мощность источника соответствуют подключаемой нагрузке.
- 3.3. Закрепите источник питания в месте установки.

- 3.4. Подключите нагрузку к выходным клеммам, обозначенным символами «V+» и «V-», строго соблюдая полярность.
- 3.5. При подключении равномерно распределяйте нагрузку между выходными клеммами.
- 3.6. Подключите к входным клеммам, обозначенным символами «L» (фаза) и «N» (ноль), провода электросети, соблюдая маркировку. Подключите к клемме, обозначенной символом «≐», провод защитного заземления



ВНИМАНИЕ!

Проверьте правильность подключения всех проводов. Подача напряжения сети -220 В на выходные клеммы источника напряжения неминуемо приводит к выходу его из строя.

- 3.7. Включите электропитание. Допустима небольшая задержка включения источника (до 2-3 с), что является особенностью работы электронной схемы управления и не является дефектом.
- 3.8. Дайте поработать источнику 60 мин с подключенной нагрузкой, которую вы предполагаете использовать.
- 3.9. Источник питания должен находиться в тех же условиях, как и при последующей эксплуатации.
- 3.10. Проверьте температуру корпуса источника питания. Максимальная температура корпуса источника в установившемся режиме не должна превышать +50 °С. Если температура корпуса выше, необходимо уменьшить нагрузку, обеспечить лучшую вентиляцию или использовать более мощный источник питания.
- 3.11. Отключите источник от сети после проверки.
- 3.12. Рекомендуемое сечение провода питания не менее 0.75 мм². Для источников питания высокой мощности сечение провода должно соответствовать расчетному значению сечения для максимального выхода тока источника питания.

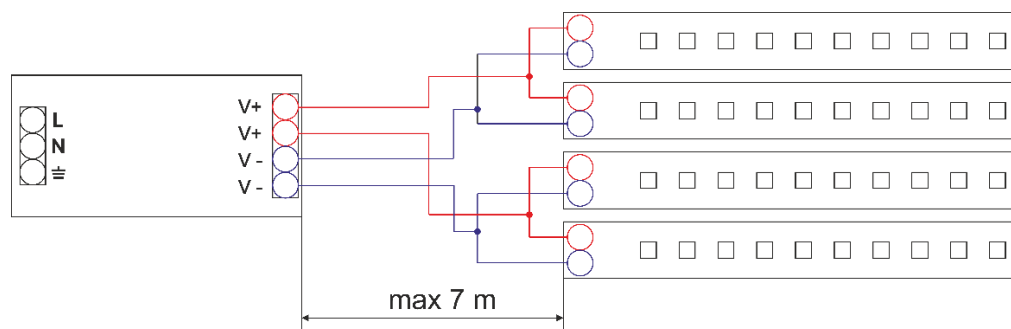

- 3.13. К одному каналу источника питания не рекомендуется подключать последовательно более 5 метров светодиодной ленты. Каждые дополнительные 5 метров светодиодной ленты рекомендуется подключать параллельно отдельным проводом к источнику питания, как показано на рисунке выше.

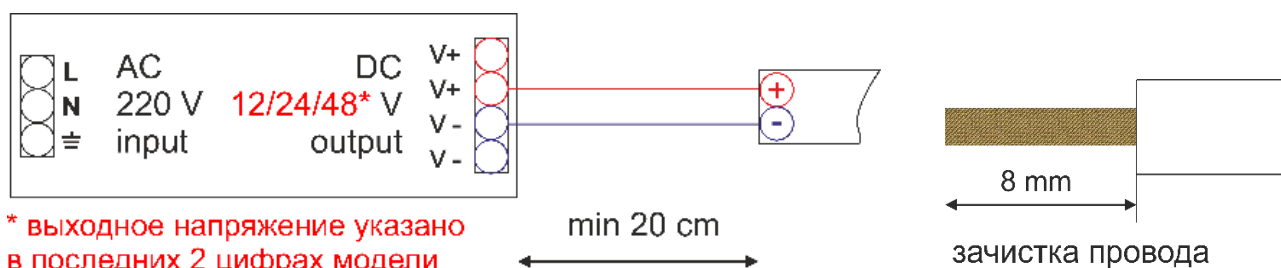

* выходное напряжение указано в последних 2 цифрах модели

4. ОБЯЗАТЕЛЬНЫЕ ТРЕБОВАНИЯ И РЕКОМЕНДАЦИИ ПО ЭКСПЛУАТАЦИИ



ВНИМАНИЕ!

Не допускается использовать источник питания совместно с диммером (регулятором освещения), установленным в цепи -230 В!

4.1. Соблюдайте условия эксплуатации оборудования:

- эксплуатация только внутри помещений;
- температура окружающего воздуха от -30 до +50 °С;
- относительная влажность воздуха не более 70% при +20 °С, без конденсации влаги;
- отсутствие в воздухе паров и примесей агрессивных веществ (кислот, щелочей и пр.).

- 4.2. Для естественной вентиляции обеспечьте не менее 20 см свободного пространства вокруг источника питания, При невозможности обеспечить свободное пространство используйте принудительную вентиляцию. В случае установки в ограниченном пространстве (например, лайтбокс или профиль) предусмотрите обеспечение требуемого температурного режима источника питания
- 4.3. Не нагружайте источник питания более 80% от его максимальной мощности. Учитывайте, что с повышением температуры окружающей среды максимальная мощность источника питания снижается.
- 4.4. Не закрывайте вентиляционные отверстия источника.
- 4.5. Не устанавливайте источник питания вблизи нагревательных приборов или горячих поверхностей.
- 4.6. При использовании в системе нескольких источников питания не устанавливайте их вплотную друг к другу.
- 4.7. Не располагайте источник питания вплотную к нагрузке или на ней, например, на светильнике.
- 4.8. Не допускайте попадания воды, грязи и мелких предметов внутрь источника, а также образования конденсата.
- 4.9. Не соединяйте выходы двух и более источников питания.
- 4.10. Не подключайте к блоку питания реактивную нагрузку (например, насосы, электродвигатели и т. д.) и лампы накаливания
- 4.11. При выборе места установки источника предусмотрите возможность обслуживания. Не устанавливайте источник в местах, доступ к которым будет впоследствии невозможен.
- 4.12. Возможные неисправности и методы их устранения

Неисправность	Причина	Метод устранения
Источник питания не работает	Нет контакта в соединениях	Проверьте все подключения
	Неправильная полярность подключения нагрузки	Подключите нагрузку, соблюдая полярность
	Короткое замыкание в нагрузке	Устраните короткое замыкание
	Перепутаны вход и выход источника питания	Замените вышедший из строя источник питания. Случай не является гарантийным
Самопроизвольное периодическое включение и выключение	Превышена максимально допустимая мощность нагрузки	Уменьшите нагрузку или замените источник питания на более мощный
	В цепи питания установлен выключатель с индикатором	Удалите индикатор или замените выключатель
Температура корпуса выше +70 °C	Превышена максимально допустимая мощность нагрузки	Уменьшите нагрузку или замените источник питания на более мощный
	Недостаточное пространство для отвода тепла	Проверьте температуру воздуха, обеспечьте достаточную вентиляцию

5. ТРЕБОВАНИЯ БЕЗОПАСНОСТИ

- 5.1. Монтаж оборудования должен выполняться квалифицированным специалистом с соблюдением всех требований техники безопасности.
- 5.2. Внимательно изучите инструкцию по монтажу и установке и неукоснительно следуйте всем требованиям и рекомендациям.
- 5.3. Перед монтажом убедитесь, что все оборудование обесточено.
- 5.4. Если при включении изделие не заработало должным образом, воспользуйтесь таблицей возможных неисправностей. Если самостоятельно устранить неисправность не удалось, обесточьте изделие и свяжитесь с поставщиком.

6. ГАРАНТИЙНЫЕ ОБЯЗАТЕЛЬСТВА

6.1. Изготовитель гарантирует соответствие изделия требованиям действующей технической документации и обязательным требованиям государственных стандартов.

6.2. Гарантийный срок изделия — 12 месяцев с даты передачи потребителю, если иное не предусмотрено договором.

Если дату передачи установить невозможно, гарантийный срок исчисляется с даты изготовления изделия.

6.3. В случае выхода изделия из строя потребитель вправе предъявить требования в течение гарантийного срока при наличии товарного или кассового чека, а также отметки о продаже в паспорте изделия.

6.4. Требования предъявляются по месту приобретения изделия.

6.5. Гарантийные обязательства не распространяются на изделия, имеющие механические повреждения или признаки нарушения потребителем правил хранения, транспортирования или эксплуатации.

6.6. Производитель вправе вносить в конструкцию изделия изменения, не ухудшающие качество изделия и его основные параметры.

6.7. Расходы на транспортировку вышедшего из строя изделия оплачиваются потребителем.

7. КОМПЛЕКТАЦИЯ

7.1. Источник питания — 1 шт.

7.2. Паспорт и краткая инструкция по эксплуатации — 1 шт.

7.3. Упаковка — 1 шт.

8. СВЕДЕНИЯ ОБ УТИЛИЗАЦИИ

8.1. По истечении срока службы (эксплуатации) изделие не представляет опасности для жизни, здоровья людей и окружающей среды.

8.2. Утилизация осуществляется в соответствии с требованиями действующего законодательства.

9. ТРАНСПОРТИРОВКА И ХРАНЕНИЕ

9.1. Размещение и крепление в транспортных средствах упакованных изделий должны обеспечивать их устойчивое положение, исключать возможность ударов друг о друга, а также о стенки транспортных средств.

9.2. После транспортировки при отрицательных температурах, перед включением, изделие должно быть выдержано в упаковке в нормальных условиях не менее 6 часов.

9.3. Изделия должны храниться в сухом помещении в заводской упаковке при температуре окружающей среды от 0 до +50 °С и влажности не более 70% при отсутствии в воздухе паров кислот, щелочей и других агрессивных примесей.

10. СВЕДЕНИЯ О РЕАЛИЗАЦИИ И СЕРТИФИКАЦИИ

10.1. Цена изделия договорная, определяется при заключении договора.

10.2. Предпродажной подготовки изделия не требуется.

10.3. Изделие сертифицировано согласно ТР ТС. Информация о сертификации нанесена на упаковку.

11. ИНФОРМАЦИЯ О ПРОИСХОЖДЕНИИ ТОВАРА

Изготовлено в КНР. Made in P.R.C

Изготовитель: «Zhongshan Sangara Lighting Co.,LTD» 134 XinXin Avenue, Guzhen , Китай

Поставщик в РФ (Импортер) ООО «Формула Света», 125183, г. Москва, 4-й Новомихалковский пр-д, д. 7

12. ОТМЕТКА О ПРОДАЖЕ

Модель	Дата изготовления	Дата продажи	Печать